

Pneumatische Wechselarmatur

Typ 202823

Kurzbeschreibung

Pneumatische Wechselarmaturen werden überall dort eingesetzt, wo die Sensoren besonderen Belastungen ausgesetzt sind. Dies können zum einen Anwendungen mit starken Verschmutzungen oder Ausfällungen sein, zum anderen besondere Prozessbedingungen (z. B. Sterilisierbarkeit, hygienische Anwendungen, etc.). Durch die regelmäßige automatisierte Reinigung des Sensors kann dessen Standzeit in problematischen Mediumsumgebungen signifikant verbessert werden. Die pneumatische Wechselarmatur Typ 202823 kann alle handelsüblichen Sensoren mit 225 mm Länge und 12 mm Durchmesser aufnehmen. Um den vielfältigen Prozesseigenschaften gerecht zu werden, wird die Prozessarmatur in Edelstahl (1.4404 / 316L) geliefert. Zudem stehen verschiedene Dichtungsmaterialien zur Verfügung.

Die Armatur kann über einen Flansch oder ein entsprechendes Durchflussgefäß an Behälter oder Rohrleitungssystemen adaptiert werden. Für den Einsatz im Pharmabereich ist eine Ausführung mit hygienischen Prozessanschlüssen erhältlich.

Die pneumatische Wechselarmatur JUMO 202823 kann in jeder Lage betrieben werden. Um zuverlässige Messwerte zu erhalten, sind jedoch die Eigenschaften des verwendeten Sensors zu beachten.

Vorteile

- geeignet für alle handelsüblichen Sensoren mit 225 mm Länge, 12 mm Durchmesser und Pg13.5-Verschraubung
- robuste Ausführung
- Erhöhung der Sensorstandzeit
- Reduzierung des Wartungsaufwandes
- Einfahrtssperre bei fehlendem Sensor
- integrierte Positionsrückmeldung
- einfache Installation und Sensoreinbau
- bis 10 bar und +140 °C einsetzbar (ausführungsabhängig)
- große Auswahl an Prozessanschlüssen und Dichtungsmaterialien
- wartungsfreier Antrieb
- Ausführung mit hygienischen Prozessanschlüssen lieferbar

Anwendungsbereiche

- raue Prozessbedingungen (Ausfällungen, starke Verschmutzungen)
- Wasser- und Abwassertechnik
- Pharmazie
- Chemische Industrie
- Lebensmitteltechnik



Typ 202823...

Funktionsbeschreibung Armatur

Die Armatur kann entweder über eine externe Steuerung (SPS) oder über die optional erhältliche Steuerungseinheit betrieben werden. Zum Starten der Messung wird über die Pneumatikanschlüsse der Antriebseinheit (1) der Armatur Druckluft zugeführt. Der pneumatische Antrieb fährt das Tauchrohr (3) bis zur maximalen Eintauchtiefe in das Prozessmedium. Eine Sicherungseinrichtung verhindert das Einfahren des Tauchrohres, wenn kein Sensor eingebaut ist. Wenn die Endposition "Messen" erreicht wird, erhält die Steuerung eine pneumatische Positionsrückmeldung. In dieser Position ist der Anschlusskopf des Sensors in die Antriebseinheit versenkt und macht einen Ausbau des Sensors unmöglich. Jetzt werden die Messwerte der Prozessflüssigkeit aufgenommen. Ist eine Reinigung des Sensors notwendig, kann der Sensor ohne Prozessunterbrechung aus dem Medium gefahren werden. Dazu muss die Armatur in die Position "Service" gebracht werden. Das Erreichen dieser Position wird ebenfalls über eine Positionsrückmeldung der Steuerung mitgeteilt. In der Position "Service" wird die Spülkammer durch Dichtungen geschützt, damit keine Prozessflüssigkeit austreten kann.

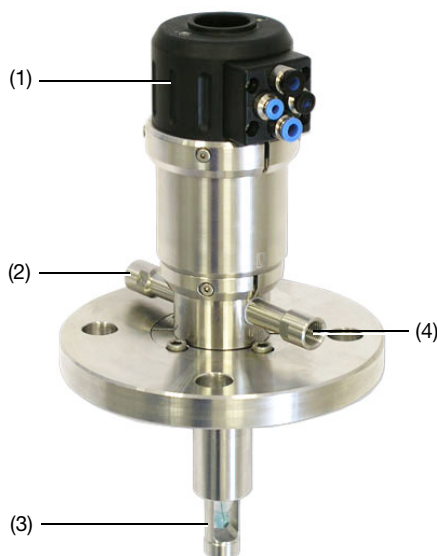

- (1) Antriebseinheit mit Anschlüssen
- (2) Spülanschluss "IN"
- (3) Tauchrohr (in Position "Messen")
- (4) Spülanschluss "OUT"

Die komplette Reinigungskette umfasst folgende Komponenten:

- Steuerungseinheit EXmatic 470 oder SPS (bauseits)
- pneumatische Wechselarmatur 202823
- Durchflussgefäß (T-Stück)
- pH-Einstabmesskette
- Elektrodenkabel
- pH-Messumformer mit Waschkontakt
- Ventile

Vom Kunden sind folgende Komponenten bauseitig zur Verfügung zu stellen:

- Spannungsversorgung
- Reinigungslösungen / Chemikalien
- Spülflüssigkeit (Wasser o.ä.)
- Druckluft

Die Anbindung der Prozessarmatur an die Steuereinheit erfolgt über farblich codierte Anschlussleitungen. Eine Verwechslung der Leitungen kann dadurch vermieden werden.

Funktionsbeschreibung der Steuerung Exmatic 470

Die Armaturensteuerung EXmatic 470 kann die Mess- und Reinigungszyklen der pneumatischen Wechselarmatur vollautomatisch steuern und überwachen. Dazu können Reinigungszeiten, Messintervalle und Startzeiten parametrierbar und an die jeweilige Anforderung angepasst werden. Die Steuerung überwacht mittels integrierter Eingänge die jeweilige Positionsrückmeldung der Wechselarmatur. Über einen zusätzlichen Eingang kann die automatische Reinigung gestartet werden. Mit den 4 Kontaktausgängen kann der jeweilige Zustand der Wechselarmatur und der Steuerung an ein übergeordnetes Prozessleitsystem weitergegeben werden. Die Wechselarmatur und die Reinigungsventile zur Steuerung der Reinigungslösungen werden mit Hilfe von Pneumatikschläuchen mit der Armaturensteuerung verbunden. Grundsätzlich kann unter Einsatz von 3 verschiedenen Programmen der automatische Reinigungszyklus gestartet werden.

Auch eine Kombination der Zyklen ist möglich.

- **Loop**
wiederkehrender parametrierter Zyklus
- **External Trigger**
Start über externen Kontakt
- **Loop + Trigger**
z.B. bei Stillstand der Anlage um Trockenstehen zu vermeiden

Wird die Wechselarmatur in Position „Reinigung“ oder zurück in die Position „Messen“ gefahren, besteht für die kurze Zeit in der das Messfenster über die Dichtelemente fährt, eine Verbindung zwischen Messprodukt und Spülkammer. Damit möglichst wenig Messprodukt in die Spülkammer eindringt und die Dichtelemente zusätzlich zu dieser Zeit gespült werden, kann eine Sperrwasserfunktion aktiviert werden.

Wird das Reinigungsprogramm gestartet laufen folgende Programmschritte ab (je nach Einstellung):

- **Reinigung I/1**
Vorreinigung z.B. mit Wasser
- **Reinigung II**
Reinigung mit 2. Lösung z.B. Säure
- **Reinigung II RT**
Einwirkzeit für 2. Lösung; bei Wert „0“ übersprungen
- **Reinigung I/2**
Reinigung mit 1. Lösung, z.B. Wasser
- **Reinigung III**
Reinigung mit 3. Lösung z.B. Luft
- **Reinigung III RT**
Einwirkzeit für 3. Lösung
- **Reinigung I/3**
Reinigung mit 1. Lösung, z.B. Wasser
- **Pause**
Der Sensor verbleibt in der Spülkammer, wenn er nach der Reinigung nicht direkt wieder in den Prozess gefahren werden soll.
- **Messung**
Sensor zurück in Messposition

Reinigungsablauf über pH-Messumformer mit Waschkontakt

Durch den pH-Messumformer wird mit Hilfe des Waschkontaktes der Reinigungsprozess gestartet. Die externe Steuerung EXmatic 470 muss dabei auf die Funktion "External Trigger" programmiert sein.

Über die Pneumatikanschlüsse der Antriebseinheit (1) wird der Armatur Druckluft zugeführt. Der pneumatische Antrieb fährt das Tauchrohr (3) aus dem Messstoff heraus. Bei Erreichen der Position „Service“ erfolgt eine Positionsrückmeldung an die Steuerung. In dieser Position wird die Spülkammer durch Dichtungen geschützt, damit keine Prozessflüssigkeit austreten kann. Nun kann der eigentliche Reinigungsvorgang gemäß einem gewählten Programm durchgeführt werden. Durch die Ansteuerung der entsprechenden Ventile wird durch den Spüleingang „IN“ (2) frische Spülflüssigkeit an den Sensor geführt. Die verunreinigte Spülflüssigkeit wird über den Spülanschluss „OUT“ (4) abgeführt. Sind alle Reinigungsschritte abgearbeitet, wird die Spülkammer, je nach Programmwahl, gespült und der Sensor durch die Antriebseinheit wieder in die Position „Messen“ gefahren.

Periodischer Messbetrieb

Bei stark aggressiven Messstoffen oder bei Messstoffen, die zu Ausfällungen neigen und so die Funktionsweise des Sensors beeinträchtigen können, kann die Steuerung so programmiert werden, dass der Sensor nur in zeitlich begrenzten Phasen in den Prozess taucht. In diesem Fall wird die Flüssigkeit (Reinigungslösung 1) in der Spülkammer belassen. Die verbliebene Flüssigkeit dient dazu, den Sensor feucht zu halten und vor dem Austrocknen zu schützen.



Technische Daten

Pneumatische Wechselarmatur 202823

Werkstoffe - Mediumberührte Teile bei Material 24 (Edelstahl) - Antriebseinheit - Dichtungen	Edelstahl 1.4404 / 316L Edelstahl 1.4404 / 316L, PA66 GF30 EPDM (Standard)
Einsatztemperatur^a - Maximal zul. Temperatur	+140 °C
Druckbeständigkeit^a - Maximal zul. Druck	16 bar
Spüldruck^a	1 bis 4 bar
Geeignet für 1 Sensor	225 mm Länge, 12 mm Durchmesser und Pg13.5-Verschraubung
Prozessanschluss	Flansch DN50; andere Ausführungen auf Anfrage
Spülanschluss	G1/8" oder G1/4" (innen)
Pneumatikanschluss - Steuerluft - Positionsrückmeldung	Druckluftschläuche Ø 6 mm außen, 4 mm innen Ø 4 mm außen, 2 mm innen

^a Maximal zulässige Temperatur und Druck des Sensors beachten!

Zulässiger Druck und Temperatur

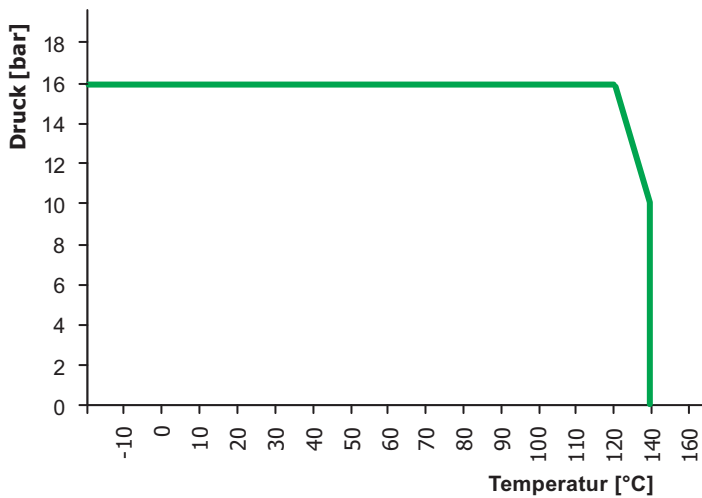



Technische Daten

Steuerung EXmatic 470 für Pneumatische Wechselarmatur

Gehäusematerial	GFK, ohne oder mit Display Edelstahl (optional), ohne oder mit Display
Schutzart nach EN 60529 Gehäuse Steuereinheit	IP54 IP54
Abmessungen (B × H × T)	300 mm x 400 mm x 210 mm für beide Ausführungen
Umgebungsbedingungen Umgebungstemperatur Transport- und Lagertemperatur Relative Feuchte	0 bis +55 °C -10 bis +60 °C 10 bis 95 %, nicht kondensierend
Elektrische Anschlusswerte Spannungsversorgung Stromaufnahme Leistungsaufnahme Eingang Externer Kontakt Ausgang Externes Relais Reinigungspumpe I, II und III Statuskontakt Alarmkontakt	DC 24 V Max. 1,6 A 30 VA DC 24 V Eigenversorgung für potentialfreien Kontakt DC 24 V, max. 250 mA DC 24 V, max. 250 mA DC 24 V, max. 100 mA DC 24 V, max. 100 mA
EMV Störaussendung Störfestigkeit	Funkentstört nach EN 61000-6-4 Störfest nach EN 61000-6-2
Pneumatikschläuche Anschluss für Versorgung Druckluft Außendurchmesser Innendurchmesser Anschluss für Steuerluft Außendurchmesser Innendurchmesser Anschluss für Positionsrückmeldung Außendurchmesser Innendurchmesser	Ø 8 mm Ø 6 mm Ø 6 mm Ø 4 mm Ø 4 mm Ø 2 mm
Druckluft Druck Qualität Verbrauch	6 bar Gemäß ISO8573-1:2010 [5:4:4]; gefiltert 40 µm, wasser- und ölfrei Kein Druckluftverbrauch

Abmessungen

Pneumatische Wechselarmatur

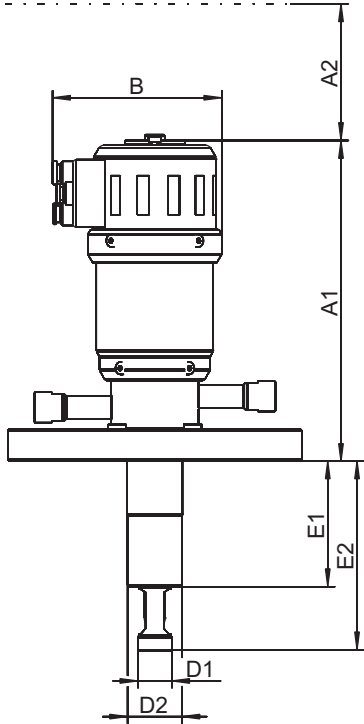

Maß	Prozessanschluss 733
A1	180 mm
A2	350 mm
B	95 mm
D1	19 mm
D2	31 mm
E1	71 mm
E2	107 mm

Durchflussgefäß (T-Stück)
 Teile-Nr.: 00542773

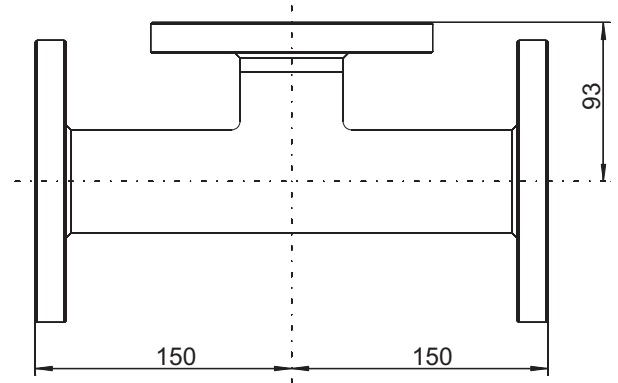

Steuerung EXmatic 470

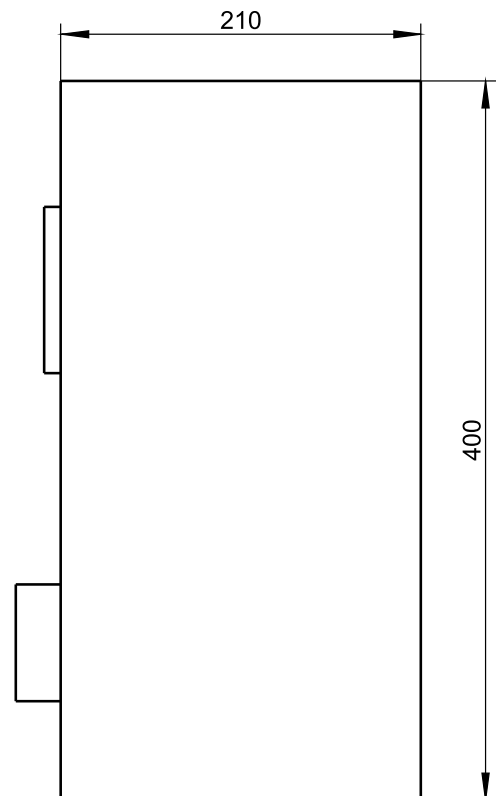
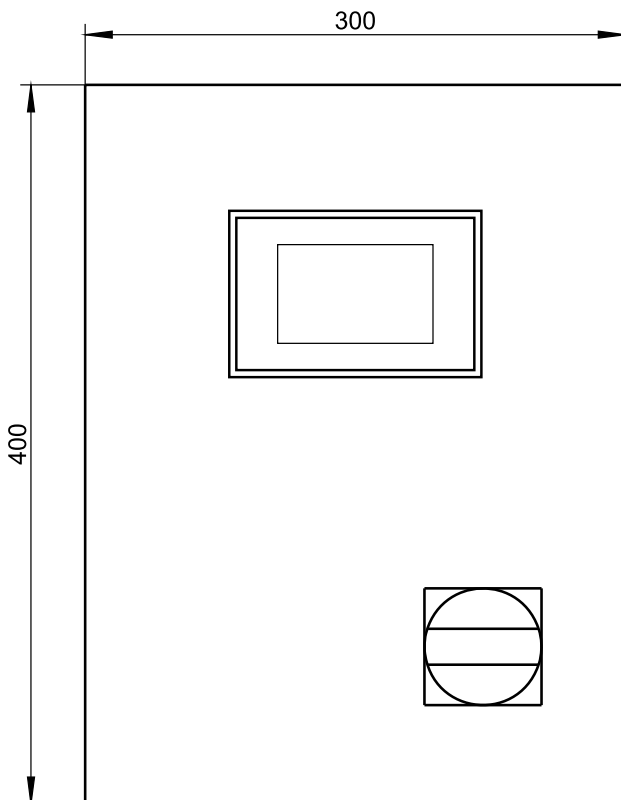

Messstrecke komplett

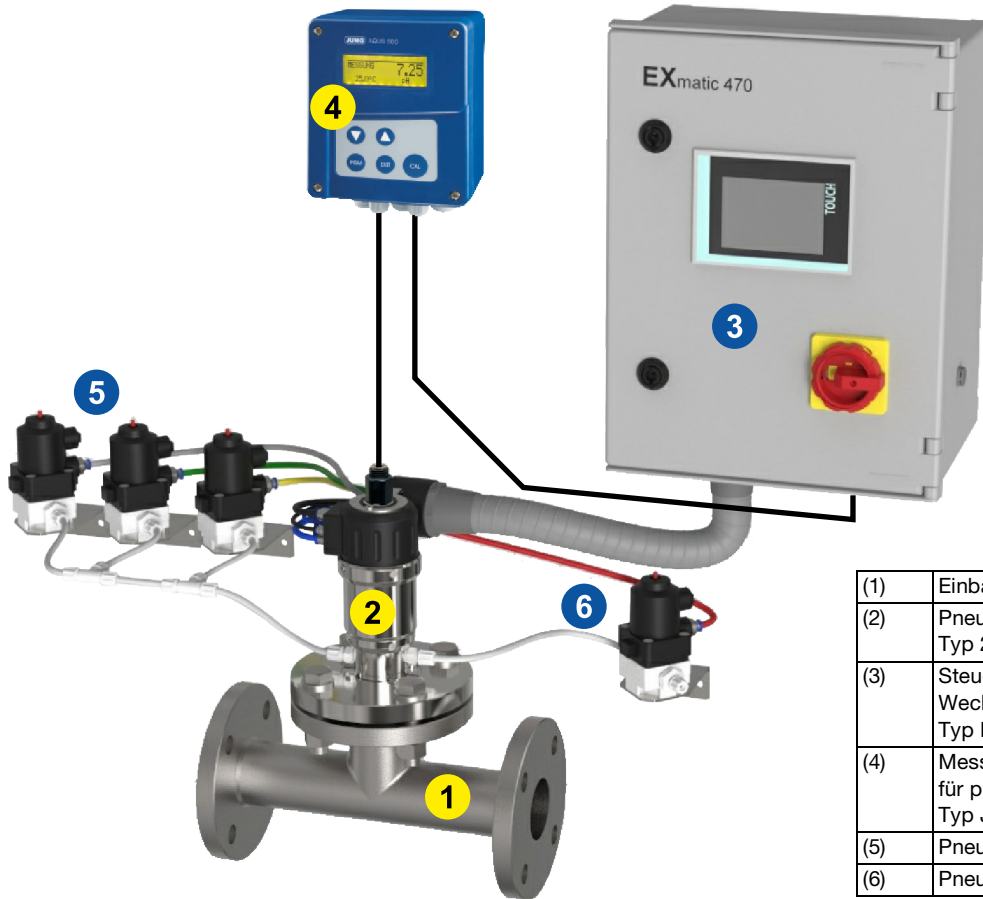

(1)	Einbau T-Stück
(2)	Pneumatische Wechselarmatur, Typ 202823
(3)	Steuerung für Pneumatische Wechselarmatur, Typ EXmatic 470
(4)	Messumformer/Regler für pH-Wert, z. B. Typ JUMO AQUIS 500 pH
(5)	Pneumatik-Ventile für Reinigung
(6)	Pneumatik-Ventil für Ablauf



Bestellangaben: Pneumatische Wechselarmatur

	(1) Grundtyp	
	202823	Pneumatische Wechselarmatur
	(2) Material	
x	24	Edelstahl 1.4404 / 316L
	(3) Prozessanschluss^a	
x	733	Flansch DN 50 PN16 DIN EN 1092-1 Form A
	(4) Reinigungsanschluss	
x	101	Verschraubung G 1/8
o	102	Verschraubung G 1/4
	(5) Dichtung	
x	600	EPDM
o	601	FPM
	(6) Typenzusätze	
o	000	Ohne
x	920	Pneumatische Positionsrückmeldung (RM)

x = serienmäßig
 o = optional
 - = nicht lieferbar

Bestellschlüssel	(1)	-	(2)	-	(3)	-	(4)	-	(5)	/	(6)
Bestellbeispiel	202823	-	24	-	733	-	101	-	600	/	920

^a Andere Prozessanschlüsse auf Anfrage.

Hinweis:

Der Typenschlüssel ist kein Baukastensystem.
 Wählen Sie für Bestellungen möglichst die unter „**Fertigungsausführungen**“ aufgeführten Artikel.
 Eine freie Kombination von einzelnen Schlüsselmerkmalen muss von uns technisch geprüft und freigegeben werden.

Fertigungsausführungen (Lieferung in ca. 3 Wochen nach Auftragseingang)

Typ	Kurzbeschreibung	Teile-Nr.
202823/24-733-101-600/920	Pneumatische Wechselarmatur, Edelstahl 1.4404 /316L, Flansch DN 50, Reinigungsanschluss G1/8, Dichtungen EPDM, pneumatische Positionsrückmeldung	00542770
202823/24-733-101-601/920	Pneumatische Wechselarmatur, Edelstahl 1.4404 /316L, Flansch DN 50, Reinigungsanschluss G1/8, Dichtungen FPM, pneumatische Positionsrückmeldung	00661295
202823/24-733-102-601/920	Pneumatische Wechselarmatur, Edelstahl 1.4404 /316L, Flansch DN 50, Reinigungsanschluss G1/4, Dichtungen FPM, pneumatische Positionsrückmeldung	00746059

JUMO GmbH & Co. KG

Hausadresse: Moritz-Juchheim-Straße 1, 36039 Fulda, Germany

Lieferadresse: Mackenrodtstraße 14, 36039 Fulda, Germany

Postadresse: 36035 Fulda, Germany

Telefon: +49 661 6003-714

Telefax: +49 661 6003-605

E-Mail: mail@jumo.net

Internet: www.jumo.net

**Zubehör** (Lieferung in ca. 4 Wochen nach Auftragseingang)

Typ	Kurzbeschreibung	Teile-Nr.
Steuerung EXmatic 470	Kunststoffgehäuse, vorbereitet für 1 Reinigungslösung, Steuerung Ablaufventil, Anschlussleitung 5 m	00751093
Steuerung EXmatic 470	Kunststoffgehäuse, vorbereitet für 2 Reinigungslösungen, Steuerung Ablaufventil, Anschlussleitung 5 m	00751095
Steuerung EXmatic 470	Kunststoffgehäuse, vorbereitet für 3Reinigungslösungen, Steuerung Ablaufventil, Anschlussleitung 5 m	00751096
Einbau T-Stück (Durchflussgefäß EXflow710)	Material Edelstahl 1.4571 / 316Ti, Durchfluss 180 °, Prozessanschluss Flansch DN 50, Armaturenanschluss Flansch DN 50	00542773
Reinigungsventil-Set	1 Reinigungsventil und 1 Ablaufventil, inkl. Haltewinkel und Anschlussschläuchen	00553971
Reinigungsventil-Set	2 Reinigungsventile und 1 Ablaufventil, inkl. Haltewinkel und Anschlussschläuchen	00542776
Reinigungsventil-Set	3 Reinigungsventile und 1 Ablaufventil, inkl. Haltewinkel und Anschlussschläuchen	00751100