



## Terminal başlıkları ve blokları

- termokupllar ve dirençli termometreler için
- farklı materyallerden yapılmış terminal başlıkları
- Koruma sınıfı IP65 maks.
- iletken kapatma için modeller

### Terminal başlıkları (sayfa 1 - 4)

DIN 43 729 farklı boyut ve biçimlerdeki terminal başı Form A ve B yi belirtir. Form A da koruyucu tüpü geçirmek için nominal delik çapı 22mm veya 32mm dir ve Form B için 15 mm veya dış M 24 x 1.5 dir.

Uygulamaya göre alüminyum veya plastik kullanılır. DIN a göre terminal başlığı Form B daha çok kullanılır. Ek formlar J, JK, BBK ve BUZ özel gereksinimleri karşılamak amacıyla DIN dan türetilir. Bu formlar (JK hariç) 2 telli transmitter montajı için uygundur. Form JK zaten terminallere sahiptir.

### Terminal blokları (sayfa 5 - 6)

İki, dört veya altı bağlantılı uygun terminal blokları farklı terminal başlıkları için kullanılabilir.

**Not:** Lütfen veri sayfası 90.9722 ya göre sipariş sırasında satış numarasını belirtin!

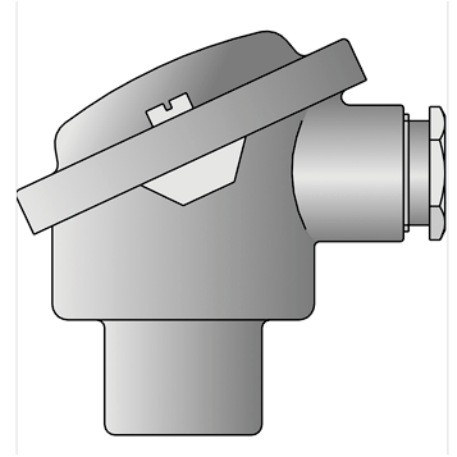

## DIN 43 729, Form A IP54 korumasına göre terminal başlıkları

Çap D (mm)	Sıcaklık (°C)	Parça No.
---------------	---------------	-----------

### Form A 22 terminal başlığı, alüminyum döküm

22.8 -40 - +100 00387685 •

### Terminal başlığı Form A 32

32.5 -40 - +100 00387688 •

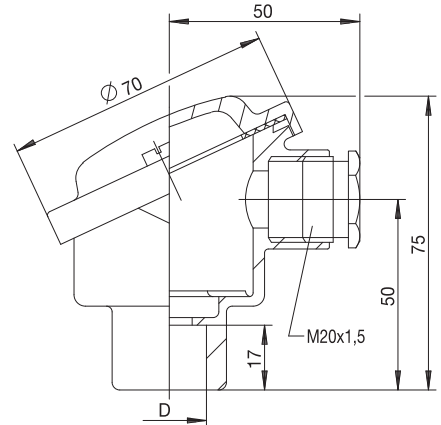

**Not:** 200 °C kadar olan modeller talebe bağlıdır.

**JUMO GmbH & Co. KG**

Gönderi adresi: Mackenrodtstraße 14,  
36039 Fulda, Almanya  
Posta adresi: 36035 Fulda, Almanya  
Telefon: +49 661 6003-0  
Faks: +49 661 6003-607  
E-mail: mail@jumo.net  
İnternet: www.jumo.net

**JUMO Ölçü Sistemleri ve Otomasyon San. ve Tic. Ltd. Şti.**

Adres: Baraj Yolu Cad. Ataşehir TEM Yanyol,  
Burak Sok. Darende İş Merkezi No:17 D.4  
Dudullu Ümraniye İstanbul, Türkiye  
Telefon: 0216 455 8652  
Faks: 0216 455 8135  
E-mail: info.tr@jumo.net  
İnternet: www.jumo.com.tr



Veri Sayfası 90.9722

Sayfa 2/6

## DIN 43 729, Form B IP54 korumasına göre terminal başlıkları

Çap D	Sıcaklık (°C)	Parça No.
<b>Form B 15 terminal başlığı, alüminyum döküm</b>		
15.8	-40 - +100	00387712 •
<b>Terminal başlığı Form B M 24 x 1.5</b>		
M 24 x 1.5	-40 - +100	00387711 •

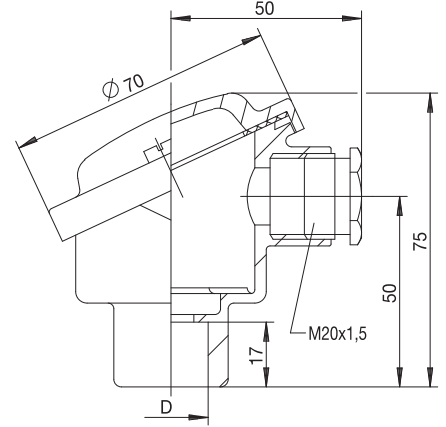

**Not:** 200 °C kadar olan modeller talebe bağlıdır.

• stokta mevcut

909722

Nesne 2

## DIN 43 729, Form B IP65 korumasına göre terminal başlıkları

Çap D	Sıcaklık (°C)	Parça No.
<b>Terminal başlığı Form BUZ M 24 x 1.5 alüminyum döküm</b>		
M 24 x 1.5	-40 - +100	00387706 •

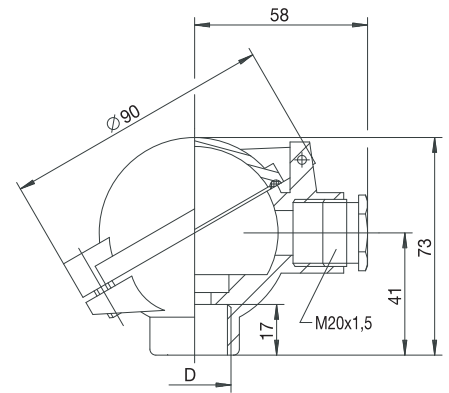

• stokta mevcut

909722

Nesne 3

**JUMO GmbH & Co. KG**

Gönderi adresi: Mackenrodtstraße 14,  
36039 Fulda, Almanya  
Posta adresi: 36035 Fulda, Almanya  
Telefon: +49 661 6003-0  
Faks: +49 661 6003-607  
E-mail: mail@jumo.net  
İnternet: www.jumo.net

**JUMO Ölçü Sistemleri ve Otomasyon San. ve Tic. Ltd. Şti.**

Adres: Baraj Yolu Cad. Ataşehir TEM Yanyol,  
Burak Sok. Darende İş Merkezi No:17 D.4  
Dudullu Ümraniye İstanbul, Türkiye  
Telefon: 0216 455 8652  
Faks: 0216 455 8135  
E-mail: info.tr@jumo.net  
İnternet: www.jumo.com.tr



Veri Sayfası 90.9722

Sayfa 3/6

## İletken kapatma için uygun terminal başlıkları, JUMO modeli, Form J IP54 koruması

Çap D	D1	Sıcaklık (°C)	Parça No.
----------	----	---------------	-----------

**Terminal başlığı Form J  
alüminyum döküm**

M 20 x 0.75	9	-40 - +100	00387708 •
20	M 10 x 1	-40 - +100	00387710 •

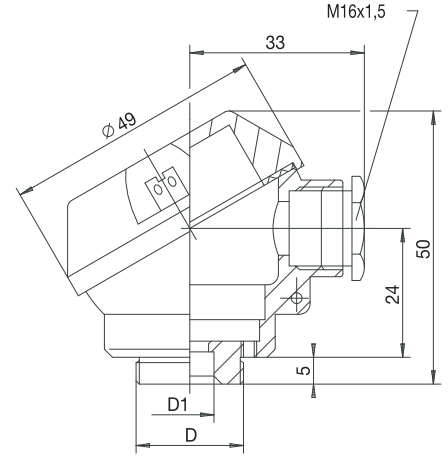

**Not:** 200 °C kadar olan modeller talebe bağlıdır.

• stokta mevcut

909722

Nesne 4

## DIN 43 729, Form B IP54 korumasına göre terminal başlıkları

Çap D	Sıcaklık (°C)	Parça No.
----------	---------------	-----------

**Terminal başlığı Form BBK M 24 x 1.5  
PPO plastik**

M 24 x 1.5	-30 - +130	00387689 •
------------	------------	------------

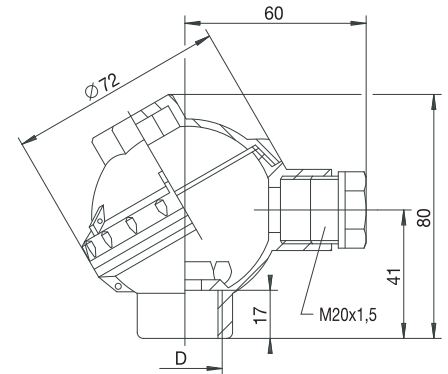

• stokta mevcut

909722

Nesne 5

**JUMO GmbH & Co. KG**

Gönderi adresi: Mackenrodtstraße 14,  
36039 Fulda, Almanya  
Posta adresi: 36035 Fulda, Almanya  
Telefon: +49 661 6003-0  
Faks: +49 661 6003-607  
E-mail: mail@jumo.net  
İnternet: www.jumo.net

**JUMO Ölçü Sistemleri ve Otomasyon San. ve Tic. Ltd. Şti.**

Adres: Baraj Yolu Cad. Ataşehir TEM Yanyol,  
Burak Sok. Darende İş Merkezi No:17 D.4  
Dudullu Ümraniye İstanbul, Türkiye  
Telefon: 0216 455 8652  
Faks: 0216 455 8135  
E-mail: info.tr@jumo.net  
İnternet: www.jumo.com.tr



Veri Sayfası 90.9722

Sayfa 4/6

## İletken kapatma için uygun terminal başlıkları, JUMO modeli, Form JK IP53 koruması

Çap D	Bağlantı sayısı	Sıcaklık (°C)	Parça No.
----------	--------------------	---------------	-----------

### Vida terminalli termokupllar için terminal başlığı Form JK M 24 x 1.5 PTMT plastik

M 24 x 1.5	2	-50 - +160	00048294 •
M 24 x 1.5	4	-50 - +160	00048295 •
M 24 x 1.5	6	-50 - +160	00048296 •

### Lehim terminalli dirençli termometreler için terminal başlığı Form JK M 24 x 1.5 PTMT plastik

M 24 x 1.5	2	-50 - +160	00048287 •
M 24 x 1.5	4	-50 - +160	00048286 •
M 24 x 1.5	6	-50 - +160	00048288 •

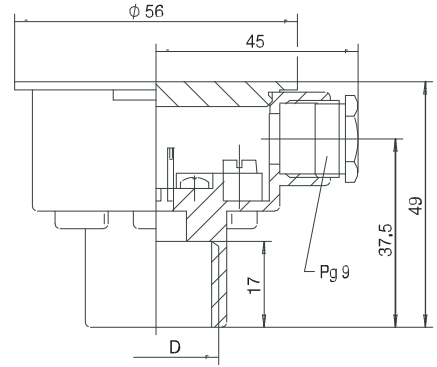

• stokta mevcut

909722

Nesne 6

## Terminal başlığı, Form BUZH IP65 koruması

Çap D	Sıcaklık (°C)	Parça No.
----------	---------------	-----------

### Terminal başlığı Form BUZH vida kapağı ile alüminyum döküm

M 24 x 1.5	-40 - +100	00387717 •
------------	------------	------------

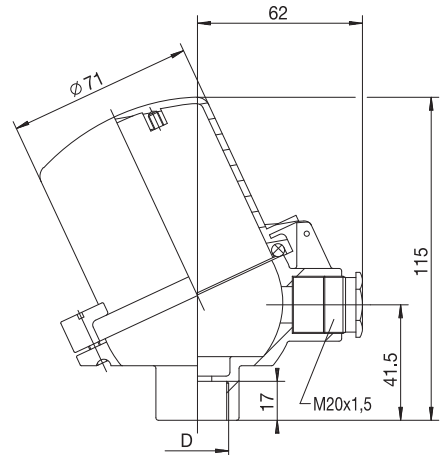

• stokta mevcut

909722

Nesne 7



## Terminal başlıkları Form A için vidalar ve conta ile terminal blokları

Terminal sayısı	Termokupl	Parça No.
-----------------	-----------	-----------

### Termokupllar için terminal blokları

2	baz metal	00014391 •
4	baz metal	00017043 •
4	soy metal	00020749 •

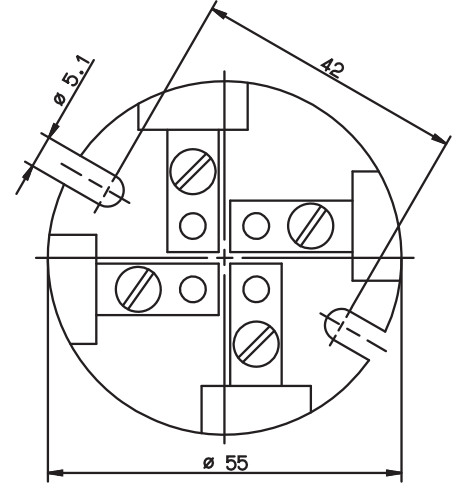

• stokta mevcut

909722

Nesne 8

## Terminal başlıkları Form B, BBK, BUZ ve BUZH için terminal blokları

Terminal sayısı	Parça No.
-----------------	-----------

### Termokupllar için terminal blokları

2	00015899 •
4	00021673 •
6	00015901 •

### Dirençli termometreler için terminal bloğu

2	00015888 •
4	00015900 •
6	00047370 •

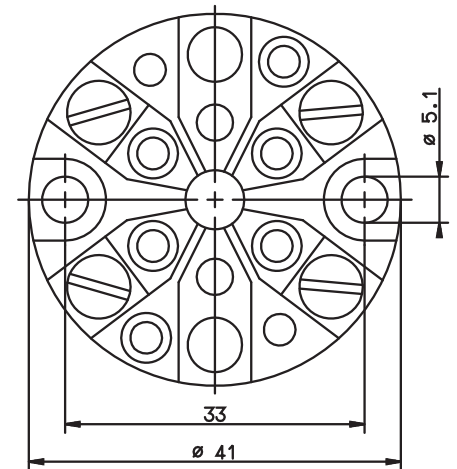
**Not:** vidalar ve contalar talebe bağlıdır.

• stokta mevcut

909722

Nesne 9

**JUMO GmbH & Co. KG**

Gönderi adresi: Mackenrodtstraße 14,  
36039 Fulda, Almanya  
Posta adresi: 36035 Fulda, Almanya  
Telefon: +49 661 6003-0  
Faks: +49 661 6003-607  
E-mail: mail@jumo.net  
İnternet: www.jumo.net

**JUMO Ölçü Sistemleri ve Otomasyon San. ve Tic. Ltd. Şti.**

Adres: Baraj Yolu Cad. Ataşehir TEM Yanyol,  
Burak Sok. Darendede İş Merkezi No:17 D.4  
Dudullu Ümraniye İstanbul, Türkiye  
Telefon: 0216 455 8652  
Faks: 0216 455 8135  
E-mail: info.tr@jumo.net  
İnternet: www.jumo.com.tr



Veri Sayfası 90.9722

Sayfa 6/6

**Terminal başlıkları FormJ için terminal blokları**

Terminal sayısı	Parça No.
-----------------	-----------

**Termokupllar ve dirençli termometreler için terminal blokları**

2	00030677 •
4	00031838 •

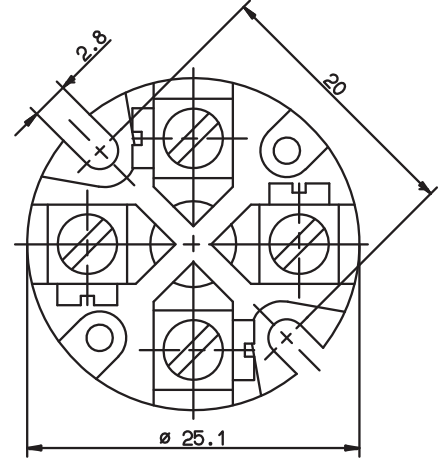

**Not:** vidalar ve contalar talebe bağlıdır.

• stokta mevcut

909722

Nesne 10