

## 连接器

- 使用温度：-60°C ~+260°C
- 可更换固定电缆
- 快速连接测温元件

### 热电偶连接器（1-3 页）

如果热电偶与补偿的材质相同，那么它们之间连接则没有额外的热电动势。

### 热电阻连接器（4-6 页）

通过镀金保证热电阻与连接电缆之间的连接是低电阻的，以防引入测量误差。连接器采用锁紧装置，因而能提供防冲击和防震动保护。

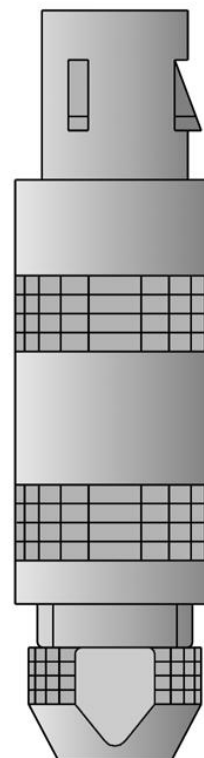

**注意：** 订货时，请根据 909760（原 90.9726）数据单注明零件型号！

### 标准连接器（无热电动势）

温度范围-60°C ~+200°C

| 热电偶             | 颜色, ANSI 标准 | TN 号       |
|-----------------|-------------|------------|
| <b>标准插座, 塑料</b> |             |            |
| Fe-CuNi "J"     | 黑色          | 00049880 ● |
| NiCr-Ni "K"     | 黄色          | 00049881 ● |
| Pt10Rh-Pt "S"   | 绿色          | 00057278 ● |
| <b>标准插头, 塑料</b> |             |            |
| Fe-CuNi "J"     | 黑色          | 00044255 ● |
| NiCr-Ni "K"     | 黄色          | 00044256 ● |
| Pt10Rh-Pt "S"   | 绿色          | 00057277 ● |

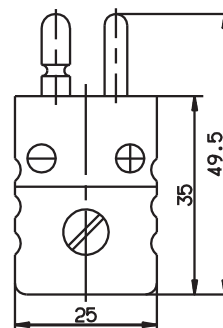
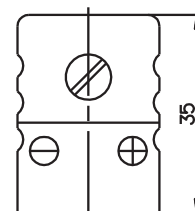

● 现货供应

909726

产品 1

微型连接器（无热电动势）

温度范围-60°C ~+200°C

| 热电偶             | 颜色, ANSI 标准 | TN 号       |
|-----------------|-------------|------------|
| <b>微型插座, 塑料</b> |             |            |
| Fe-CuNi "J"     | 黑色          | 00057286 ● |
| NiCr-Ni "K"     | 黄色          | 00057287 ● |
| Pt10Rh-Pt "S"   | 绿色          | 00057288 ● |
| <b>微型插头, 塑料</b> |             |            |
| Fe-CuNi "J"     | 黑色          | 00057283 ● |
| NiCr-Ni "K"     | 黄色          | 00057284 ● |
| Pt10Rh-Pt "S"   | 绿色          | 00057285 ● |

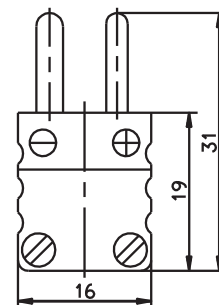
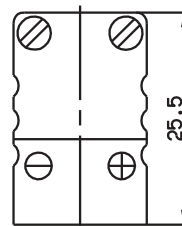

● 现货供应

909726

产品 2

标准前板插座, 带安装板

温度范围-60°C ~+200°C

| 热电偶             | 颜色, ANSI 标准 | TN 号       |
|-----------------|-------------|------------|
| <b>标准插座, 塑料</b> |             |            |
| Fe-CuNi "J"     | 黑色          | 00057279 ● |
| NiCr-Ni "K"     | 黄色          | 00057280 ● |
| Pt10Rh-Pt "S"   | 绿色          | 00057281 ● |

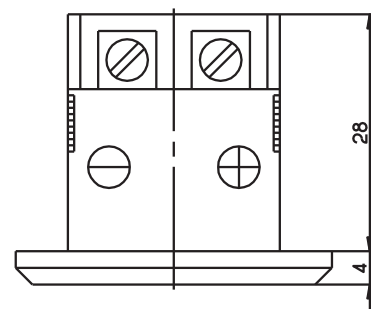
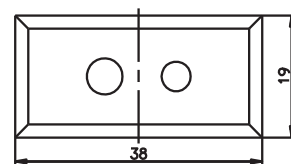

注意：面板开孔 13mm×27mm  
 面板厚度 5.0mm

● 现货供应

909726

产品 3

微型前板插座，带安装板

温度范围-60°C ~+200°C

| 热电偶           | 颜色, ANSI 标准 | TN 号       |
|---------------|-------------|------------|
| 微型插座, 塑料      |             |            |
| Fe-CuNi "J"   | 黑色          | 00057289 ● |
| NiCr-Ni "K"   | 黄色          | 00057290 ● |
| Pt10Rh-Pt "S" | 绿色          | 00057291 ● |

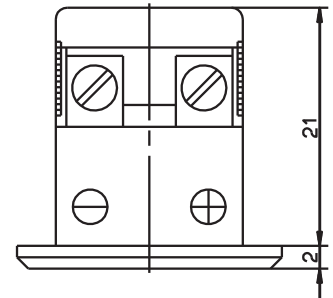
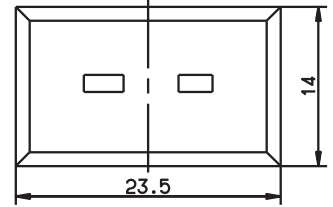

注意：面板开孔 8.5mm×17mm，面板厚度 5.5mm

● 现货供应

909726

产品 4

**LEMOSA 连接器**

温度范围-60°C ~+260°C

| 直径 D/mm                               | 长度 L/mm | TN 号       |
|---------------------------------------|---------|------------|
| LEMOSA 插头, 2 针, 尺寸 0<br>电缆直径可达 4.2mm  |         |            |
| 9                                     | 34.5    | 00049838 ● |
| LEMOSA 插头, 4 针, 尺寸 0<br>电缆直径可达 4.2mm  |         |            |
| 9                                     | 34.5    | 00049879 ● |
| LEMOSA 插头, 2 针, 尺寸 II<br>电缆直径可达 5.2mm |         |            |
| 15                                    | 50.0    | 00049836 ● |
| LEMOSA 插头, 4 针, 尺寸 II<br>电缆直径可达 5.2mm |         |            |
| 15                                    | 50.0    | 00049837 ● |

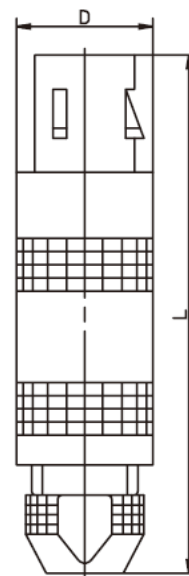

注意：矿物绝缘热电阻，见数据单 90.2221

● 现货供应

909726

产品 5

**LEMOSA 接头**

温度范围-60°C ~+260°C

| 直径 D/mm                               | 长度 L/mm | TN 号       |
|---------------------------------------|---------|------------|
| LEMOSA 插座, 2 针, 尺寸 0<br>电缆直径可达 4.2mm  |         |            |
| 9                                     | 35.0    | 00044806 ● |
| LEMOSA 插座, 4 针, 尺寸 0<br>电缆直径可达 4.8mm  |         |            |
| 9                                     | 35.0    | 00326987 ● |
| LEMOSA 插座, 4 针, 尺寸 II<br>电缆直径可达 6.7mm |         |            |
| 15                                    | 52.5    | 00058087 ● |

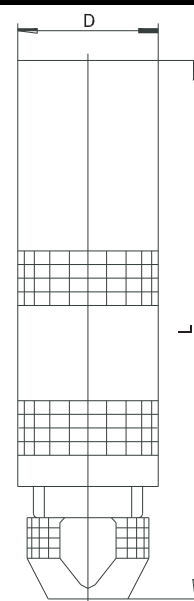

● 现货供应

909726

产品 6

插座, 用于防震探头

型号 902040/10

| 直径 D/mm             | 长度 L/mm  | TN 号       |
|---------------------|----------|------------|
| 插座, 4-部分            |          |            |
| 53                  | -20~+80  | 00201426 ● |
| 插座, 6-部分, 防护等级 IP65 |          |            |
| 80                  | -40~+120 | 00089930 ● |

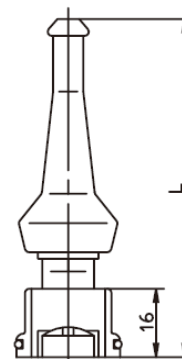
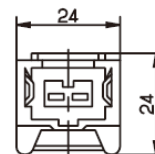

注意: 拧入式热电阻, 见数据单 90.2040

● 现货供应

909726

产品 7

插座, 带硅胶绝缘连接电缆, 用于防震探头

型号 902040/10, IP65

| 长度 L/mm | 长度 L1/mm | 温度/°C    | TN 号       |
|---------|----------|----------|------------|
| 80      | 2500     | -40~+120 | 00308880 ● |

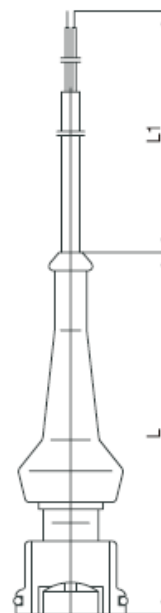

注意: 拧入式热电阻, 见数据单 90.2040

● 现货供应

909726

产品 8

插座，用于防震探头

型号 902040/15, IP67/IP69K

|                          | 温度/°C    | TN 号       |
|--------------------------|----------|------------|
| 插座，6-部分<br>密封，IP67/IP69K | -40~+130 | 00439715 ● |

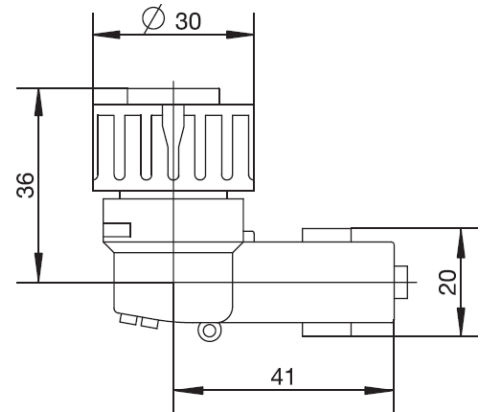

注意：拧入式热电阻，见数据单 90.2040

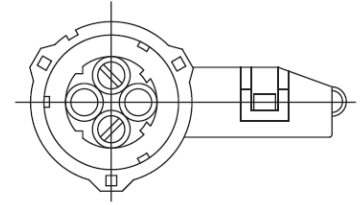

● 现货供应

909726

产品 9